

# Fig.316

## Schmutzfänger

aus GJL-250

DN 15 - 300 PN 16

## Strainer

in cast iron

DN 15 - 300 PN 16



05/2014

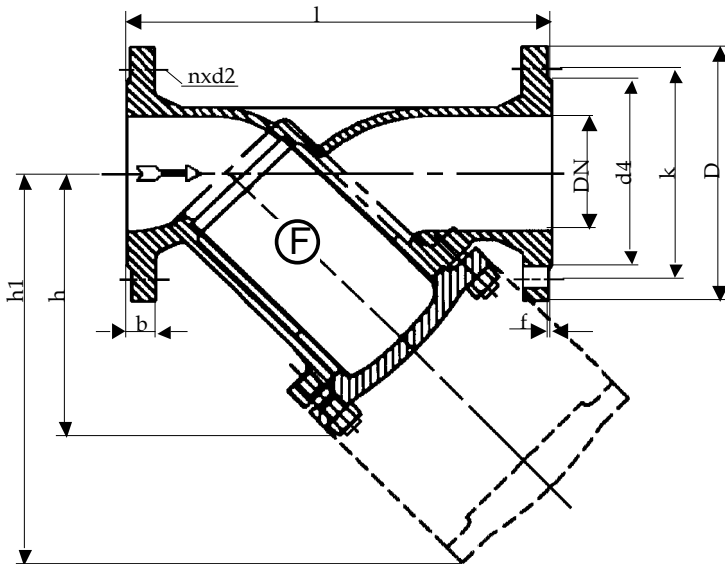

Einsatz der Entleerungsschraube im Deckel an der tiefsten Stelle des Schmutzfängers (DN 65 - 300).

Placing of the empty screw in the cover at the lowest place of the strainer (DN 65 - 300).

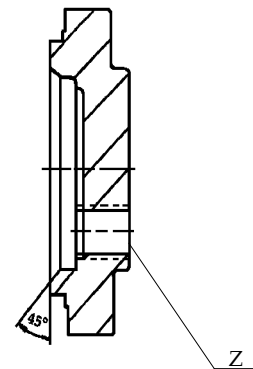

Baulänge nach DIN EN 558-1, Grundreihe 1  
Length acc. to DIN EN 558-1, face to face series 1

Nennweite Size DN	Nenndruck nom. pressure	Anschlußflansch flange	zulässige Betriebstemperatur max. working temperature	zulässige Betriebsdrücke (bar) bei °C max. working pressure (bar) to °C					
				neutr. Flüssigkeiten bis neutr. liquids up to			neutr. Gase bis neutr. gases up to		
15 - 300	PN 16	DIN EN 1092-2 Form B PN 16	- 10 °C bis / up to 300 °C  * nur für Medien, die ihren Umfang bei Minustemperaturen nicht vergrößern	200°C	250°C	300°C	200°C	250°C	300°C
				12,8	11,2	9,6	12,8	11,2	9,6

DN	D	k	d4	l	h	h1	n	d2	b	f	Maschenweite Sieb	Siebträger	Dichtung	Z	kg
15	95	65	45	130	75	115	4	14	14	2	0,6	/	49x40x1	/	2,4
20	105	75	58	150	75	115	4	14	16	2	0,6	/	49x40x1	/	3,3
25	115	85	68	160	90	135	4	14	16	2	0,8	/	55x46x1	/	3,8
32	140	100	78	180	90	135	4	18	16	2	0,8	/	55x46x1	/	5,0
40	150	110	88	200	110	170	4	18	18	3	0,8	/	67x56x1	/	6,5
50	165	125	102	230	140	210	4	18	20	3	0,8	/	74x66x1	/	9,6
65	185	145	122	290	160	240	4	18	20	3	0,8	/	94x83x1	1/2"	12,5
80	200	160	138	310	190	320	8	18	22	3	1,2	/	109x100x1,5	1/2"	18,0
100	220	180	158	350	240	360	8	18	24	3	1,2	/	134x120x1	3/4"	25,0
125	250	210	188	400	275	425	8	18	26	3	1,2	/	158,5x138x1,5	3/4"	39,0
150	285	240	212	480	310	485	8	22	26	3	1,2	/	181x162x1,5	3/4"	61,0
200	340	295	268	600	440	660	12	22	30	3	1,2	/	240x209x2	3/4"	109,0
250	405	355	320	730	470	680	12	26	32	3	1,2	10	319x275x2	1"	162,0
300	460	410	378	850	560	820	12	26	38	4	1,2	10	379x320x2	1"	280,0

## Technische Beschreibung

Fig.316

Gehäuse und Deckel sind aus Grauguß gefertigt. Durch dichtes Anliegen der Siebe im Gehäuse und im Deckel wird eine gute Siebfunktion erreicht. Eine große Siebfläche bewirkt eine geringe Verstopfungsmöglichkeit. Die Schmutzfänger werden in zwei Ausfertigungen (Normal- oder Feinsieb) geliefert. Die Durchflußrichtung muß dem Pfeil auf dem Gehäuse entsprechen.

## Verwendungsbereich

Für nicht aggressive Flüssigkeiten, Gas und Dampf.

Die DIN EN 1092 bestimmt den zulässigen Betriebsdruck, in Bezug auf die Temperatur.

## Prüfung

Die Prüfungen werden gemäß DIN EN 12266 durchgeführt.

Festigkeit des Gehäuses : Nenndruck (PN) x 1,5

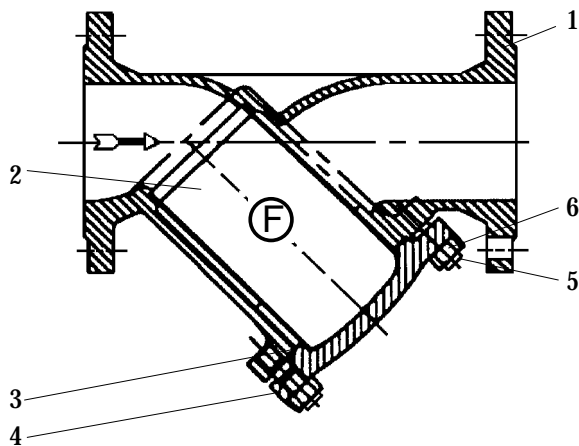

Pos.	Benennung	Designation	Material	WNe/DIN
1	Gehäuse	body	GJL-250	0.6025
2	Sieb	screen	X5CrNi 1810	1.4301
3	Dichtung	gasket	Graphit	/
4	Deckel	cover	GJL-250	0.6025
5	Stiftschraube	stud	5.8	939
6	Skt.-Mutter	hexagon nut	6	934
7				
8				
9				
10				
11				
12				
13				
14				
15				
16				
17				
18				
19				
20				
21		- Andere Materialien auf Anfrage.		
22		- Other materials on request.		
23				

## Technical Description

Body and cover are made in cast iron. A good screen function is reached by a close sitting of the screens in the body and in the cover. A large screen area causes a low rate of obstruction possibilities. The strainers are delivered in two different executions (normal or fine screen). The flow direction has to correspond with the arrow on the body.

## Area of application

For non aggressive liquids, gas and steam.

DIN EN 1092 determines the admissible operating pressure, in relation to the temperature.

## Testing

The tests are carried out acc. to DIN EN 12266.

Solidity of body : nominal pressure (PN) x 1,5